

进行分解清扫时，使用的工具、材料（除一般工具外、砂纸等）不要忘记准备好。

1. 轿厢向上溜车方法

- ①将轿厢停在最顶层。
- ②将点检开关（INS）打开。
- ③用对讲机确认是否有乘客在轿厢内。
- ④将所有电源切断。
- ⑤将制动器打开、将轿厢溜到最顶层。
- ⑥确认制动器是否完全打开和是否已经溜到最顶层了。
- ⑦轿厢溜车完毕。

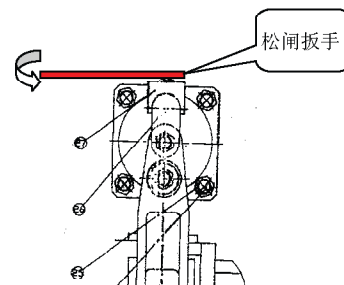

**危险**

- 要注意不要卷夹到曳引轮和钢丝绳中去。
- 不能将制动器一下子打开、要点动将其打开。

2. 轿厢向上溜车后的电动运行制动器打开方法

（7 K6MA000 P 23, 24, 25, 26参照）只有制动器回路

- ①确认所有的电源已经切断了。
- ②使用控制柜内单极接触器CC、1BK的接线端子  
PC1D — 1BK的1 用短接线来短接。
- ③使用控制柜内单极接触器1BKX的接线端子  
1BKX接触器A 1 和 1 用短接线来进行短接。
- ④再次确认短接没有差错。
- ⑤送电、并确认制动器已经打开。
- ⑥要保持随时都能将电源切断的姿势将手放在电源开关上面。!
- ⑦没有问题的话将电源切断。

3. 制动器间隙确认

实施作业前的间隙测定。

- 右侧 A \_\_\_\_\_ mm  
B \_\_\_\_\_ mm  
C \_\_\_\_\_ mm
- 左侧 D \_\_\_\_\_ mm  
E \_\_\_\_\_ mm  
F \_\_\_\_\_ mm

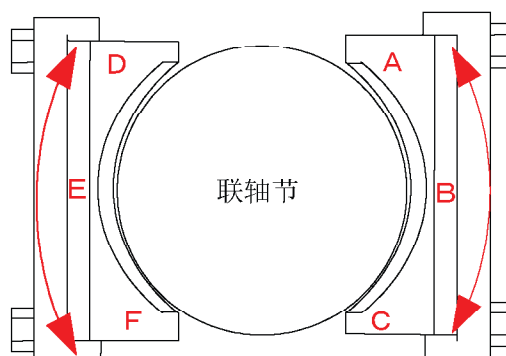

4. 制动器分解清扫前的制动器弹簧尺寸确认

- ①确认所有的电源是否已经切断。
- ②确认左右的制动器弹簧尺寸。

右侧 \_\_\_\_\_ mm  
左侧 \_\_\_\_\_ mm

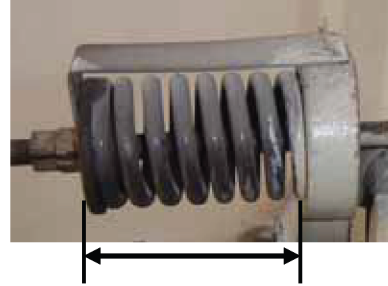

5. 制动器分解方法

- a. 拆去图-1所示的双螺母O3，再拆去制动器弹簧和弹簧杆。



图-1

- b. 卸去支点销盖，拆去支点销图1-19，同时拆去制动器臂。拆下后进行支点销部件清洗加油。

(注) 复原时，不要忘记安装点销卡簧(忘记安装的话，支点销会脱落出来)。

备注:	
润滑脂	
型号	Mobile 1130

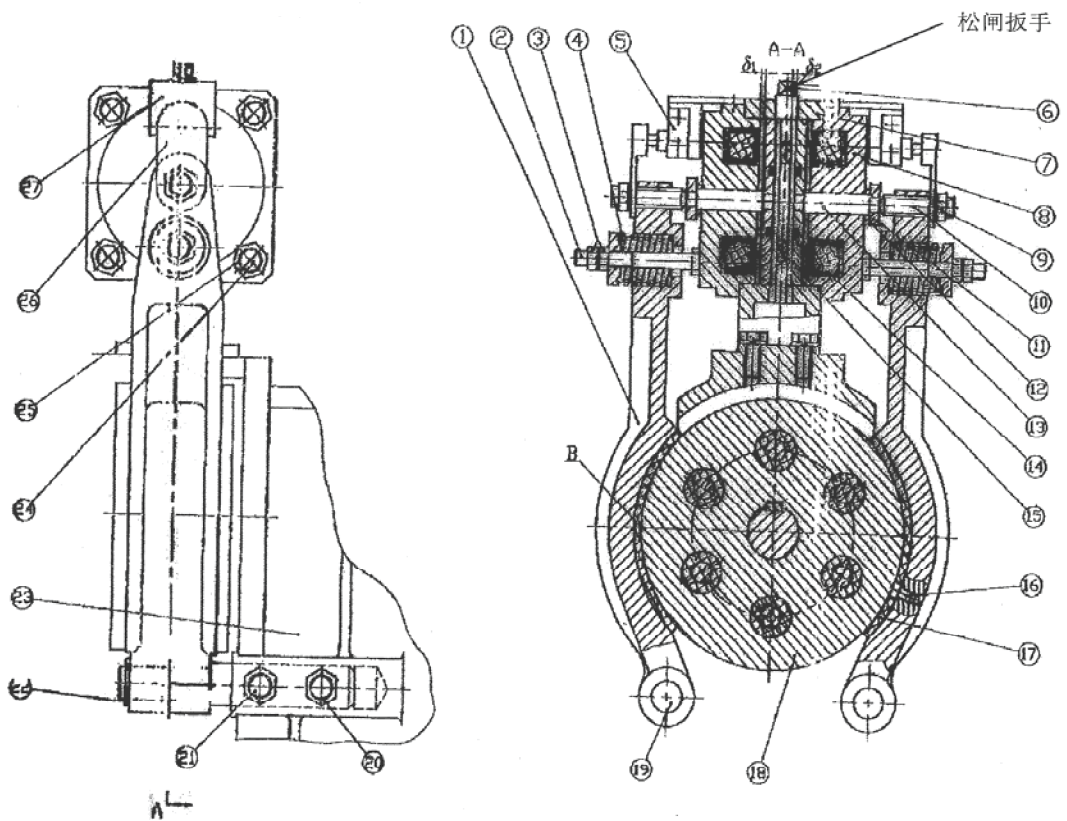
c. 复原制动器，装上支点销确认制动器筒和内衬的接触，良好的接触，如图-2所示接触内衬的中间部分，接触量在50%以上。



图-2

6. 内衬的接触修正后，按下列要求调整闸瓦间隙，平均间隙要求小于0.7毫米，一般情况下间隙调整在0.4到0.5毫米左右。（确认电梯处于空载最上处）

a. 将制动器弹簧和弹簧杆按原尺寸安装，此外，检查开口销是否确实向两边分开（参照图-3）。

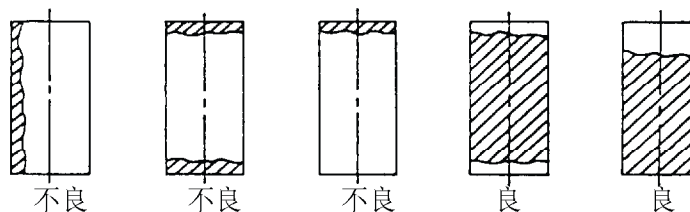

图-3

- b. 松开两边间隙调节螺钉锁紧螺母⑨，用内六角扳手松开两边间隙调节螺钉⑩。
  - c. 拧紧图示左侧制动压簧④，保证单臂制动情况下也不会产生电梯溜车。
  - d. 拧紧右侧间隙调节螺钉⑩，根据展开接线图，使制动器回路短路，送上电源吸引制动器松闸，调整间隙调节螺钉⑩至闸瓦间隙符合要求。
  - e. 关闭电源使制动器抱闸，拧左侧间隙调节螺钉⑩，至松闸钩顶住铁芯。微调两边间隙调节螺钉，至两边松闸钩同时顶住柱塞。
  - f. 电动松闸，用塞尺检查两边闸瓦间隙是否基本一致。
7. 制动电压的设定：开启电压要小于80%的额定电压。保持电压建议设定的60%左右。
  8. 间隙调整结束后，注意不要使间隙调整螺栓跟转，将锁紧螺母锁紧。
  9. 关上电源撤去制动器回路短路线。
  10. 使提升的轿厢复位，将缓冲器开关复位。
  11. 用检查运转的方式，运行电梯，检查制动器的动作有无问题。然后，再以正常运转的方式检查制动器的动作有无问题。
  12. 调整制动器弹簧力。（一般设定值使急停时主钢索不在曳引轮上打滑）  
空载高速上行，切断电源，记录滑动距离，根据标准调整制动器弹簧力。（注意不要在最上阶做）
  13. 弹簧力的设定结束后，测定弹簧长度。

# 制动器检查表 (YJ180A)

保养合同种类		检查员		检查日期	年 月 日
合约名称		合约编号/号机		简略规格	
保养公司名		曳引机型号		机种	

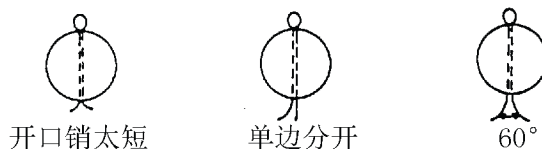
项 目	原始值		调整值 (未调整不填)		项 目	正常	异常	异常时填写 修复 画○ 未修复 画×
	左	右	左	右				
制动器弹簧(4)尺寸	mm	mm	mm	mm	磁铁芯动作行程是否正常			
制动器闸瓦间隙(上)尺寸	mm	mm	mm	mm	松闸钩灵活可靠			
制动器闸瓦间隙(中)尺寸	mm	mm	mm	mm	弹簧螺母紧固③			
制动器闸瓦间隙(下)尺寸	mm	mm	mm	mm	间隙调节螺钉、螺母紧固⑨⑩			
制动器滑行距离NL-UP-1		mm		mm	制动器注油			
制动器滑行距离NL-UP-2		mm		mm	制动器支点销清洁及注油(19)			
制动器滑行距离NL-UP-3		mm		mm	BDRX继电器有否(旧GB机种)			
启动电压 B1-B2	DC	V	DC	V	制动器回路接线确认			
保持电压 B1A-B2	DC	V	DC	V	制动器回路接触器触点清扫			

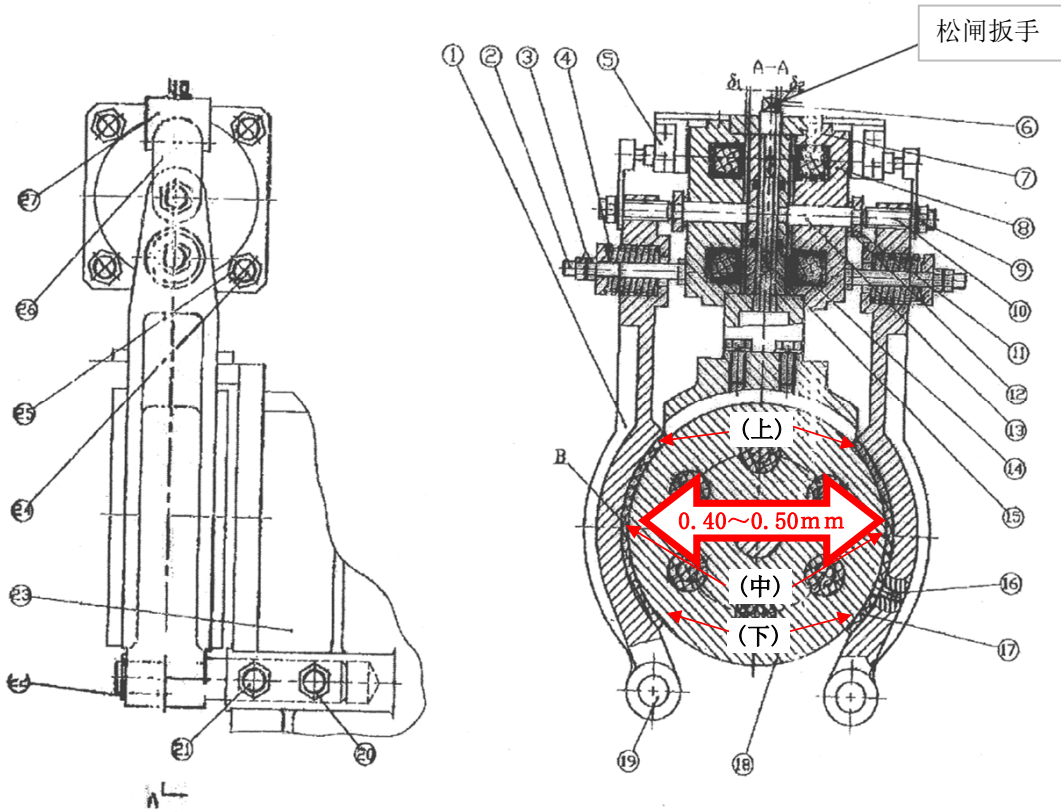

注1: (超过时请用满载FL-DN测试)  
 ★NL-UP滑距参考  
 60M/MIN -- 500MM±50  
 105M/MIN -- 1250MM±50

注2: (超过时请用满载测试)  
 ★制动器弹簧尺寸供参考  
 FYJ180A -- 45MM±10

[如果有异常项目的情况下, 请在下栏填写异常问题及处理方法]

异常项目说明:

---



---



---



---



---



---



---



---